

**SPREIZBANDANLAGE –**  
ABMESSUNGEN + DETAILS

**Abmessungen (bei 30 % Spreizung)**

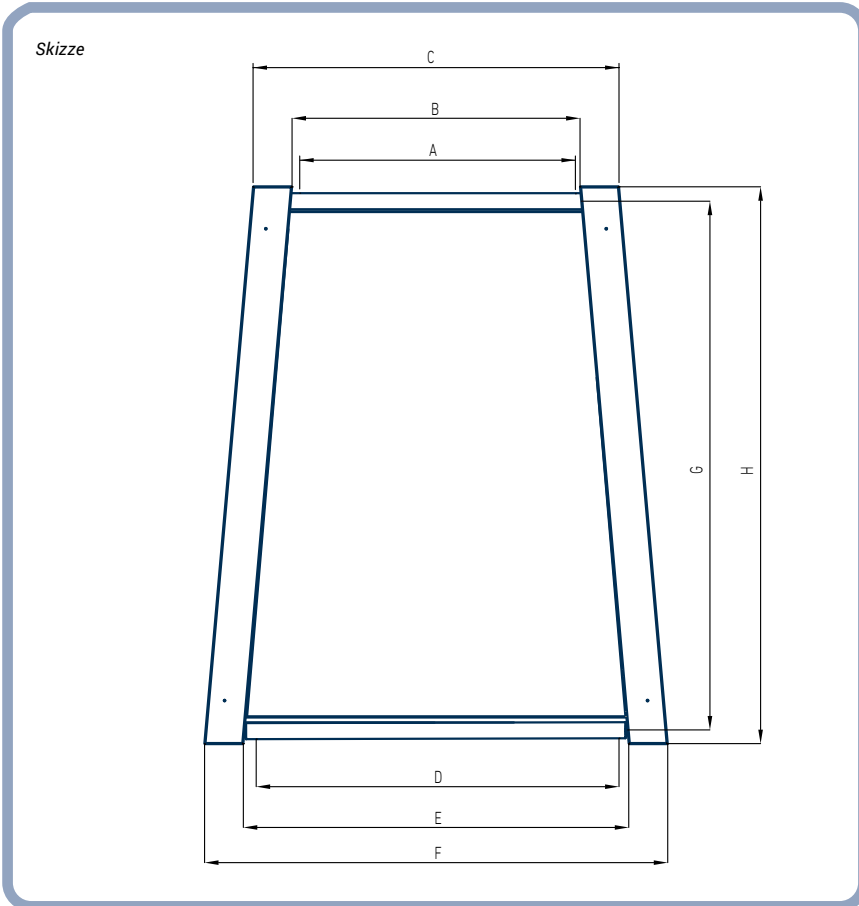

Spezialkettenführung

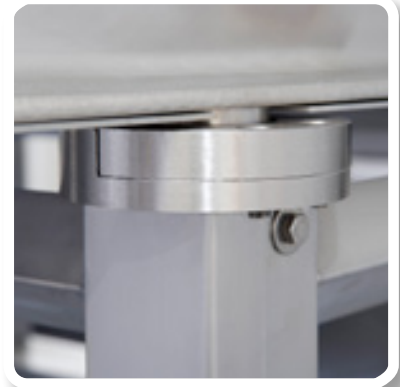

Optimierter Bandwechsel

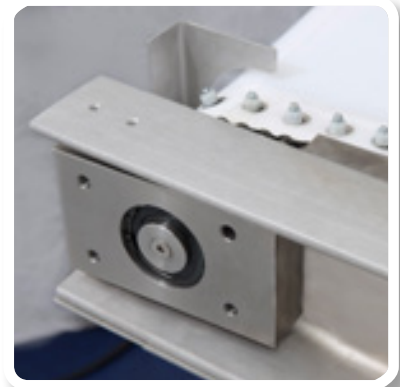

Wartungsfreie Lagerung



Hygienische Konstruktion

A (Nutzbreite)	B	C	D (Nutzbreite)	E	F	G	H
420	514	882	546	676	1 080	820	955
620	714	1 082	806	936	1 340	1 163	1 298
820	914	1 282	1 066	1 196	1 600	1 506	1 641
1 050	1 144	1 512	1 365	1 495	1 899	1 900	2 035
1 300	1 394	1 762	1 690	1 820	2 224	2 329	2 464

Alle Angaben in mm.  
Bei Bedarf auch abweichende Maße erhältlich.